

Модель: ZP61KCE-TFD

Тип: Компрессоры герметичные спиральные
Производитель: Copeland
Серия: ZP

Модель: ZP61KCE-TFD

Технические данные

Объёмная производительность [m ³ /h]:	10,1
Сила звука [dBA]:	71
Акустическое давление [dB]:	60
Масса нетто [kg]:	40,3
Масса брутто [кг]:	46
Наполнение маслом [dm ³]:	1,7
Максимально высокое давление [bar]:	43
Максимально стабильное давление [bar]:	28,0
Максимальная температура нагнетания [°C]:	50

Электрические данные

Питание [V/~/Hz]:	380-420V/3/50Hz
Ток короткого замыкания:	64,0
Макс. потребление тока:	11,8
Сопротивление обмоток [Ω]:	2,8

Присоединения

	<u>Дюймы</u>
Трубное подсоединение на всасывании (пайка):	7/8"
Трубное подсоединение на нагнетании (пайка):	1/2"

R410A

Холодопроизводительность [кВт]

t_c \ t_e	-20	-15	-10	-5	0	5	10
25	6.68	8.36	10.23	12.36	14.80	17.61	20.85
30	6.09	7.79	9.66	11.76	14.14	16.87	20.00
35	5.46	7.17	9.03	11.09	13.41	16.05	19.08
40	4.78	6.50	8.34	10.36	12.61	15.16	18.06
45	-	5.75	7.57	9.54	11.72	14.17	16.94
50	-	-	6.72	8.63	10.73	13.07	15.72
55	-	-	-	7.62	9.64	11.87	14.38
60	-	-	-	-	8.43	10.55	12.91
65	-	-	-	-	-	9.09	11.31

Потребление мощности [кВт]

t_c \ t_e	-20	-15	-10	-5	0	5	10
25	2.63	2.59	2.56	2.52	2.48	2.44	2.40
30	2.99	2.95	2.91	2.86	2.81	2.76	2.70
35	3.38	3.33	3.28	3.22	3.16	3.09	3.02
40	3.78	3.73	3.68	3.61	3.54	3.46	3.38
45	-	4.17	4.11	4.04	3.96	3.87	3.78
50	-	-	4.60	4.52	4.43	4.34	4.23
55	-	-	-	5.06	4.97	4.86	4.75
60	-	-	-	-	5.57	5.46	5.33
65	-	-	-	-	-	6.13	6.00

Модель: ZP61KCE-TFD

Ток [A]

$t_c \setminus t_e$	-20	-15	-10	-5	0	5	10
25	5.22	5.18	5.14	5.09	5.04	4.99	4.94
30	5.74	5.68	5.63	5.56	5.49	5.42	5.34
35	6.28	6.22	6.15	6.07	5.98	5.89	5.78
40	6.86	6.79	6.71	6.62	6.52	6.41	6.28
45	-	7.43	7.34	7.24	7.13	7.00	6.86
50	-	-	8.05	7.94	7.82	7.68	7.52
55	-	-	-	8.74	8.61	8.46	8.29
60	-	-	-	-	9.52	9.36	9.18
65	-	-	-	-	-	10.40	10.21

Массовое течение [kg/h]

$t_c \setminus t_e$	-20	-15	-10	-5	0	5	10
25	130.08	161.88	196.24	234.41	277.65	327.21	384.33
30	125.35	158.75	194.46	233.73	277.81	327.95	385.40
35	118.67	153.82	191.03	231.55	276.62	327.51	385.45
40	109.88	146.94	185.81	227.73	273.96	325.74	384.33
45	-	137.97	178.65	222.13	269.67	322.50	381.89
50	-	-	169.41	214.61	263.60	317.65	377.99
55	-	-	-	205.02	255.63	311.04	372.49
60	-	-	-	-	245.60	302.53	365.25
65	-	-	-	-	-	291.97	356.11

C.O.P. [Вт/Вт]

$t_c \setminus t_e$	-20	-15	-10	-5	0	5	10
25	2.54	3.22	4.00	4.90	5.96	7.21	8.70
30	2.03	2.64	3.32	4.11	5.03	6.12	7.42
35	1.62	2.16	2.76	3.44	4.24	5.19	6.32
40	1.26	1.74	2.27	2.87	3.56	4.38	5.35
45	-	1.38	1.84	2.36	2.96	3.66	4.49
50	-	-	1.46	1.91	2.42	3.01	3.72
55	-	-	-	1.51	1.94	2.44	3.03
60	-	-	-	-	1.51	1.93	2.42
65	-	-	-	-	-	1.48	1.88

Диапазон применения

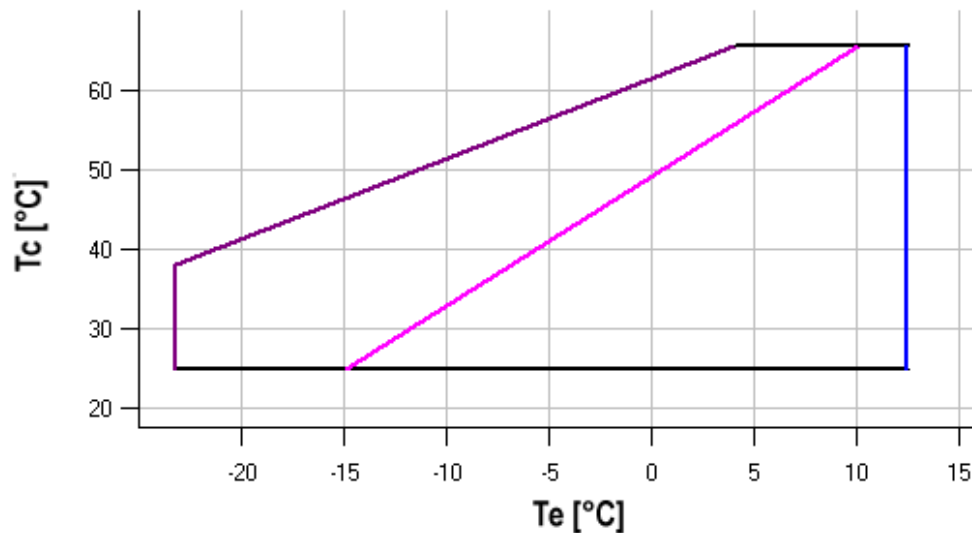

- Максимальная температура кипения
- Температура всасываемого газа 25°C
- Перегрев газа 10K

Рабочие условия: перегрев на всасывании 10K, охлаждение 0K

t_c - Температура конденсации [°C]

t_e - Температура кипения [°C]

Модель: ZP61KCE-TFD

Размеры

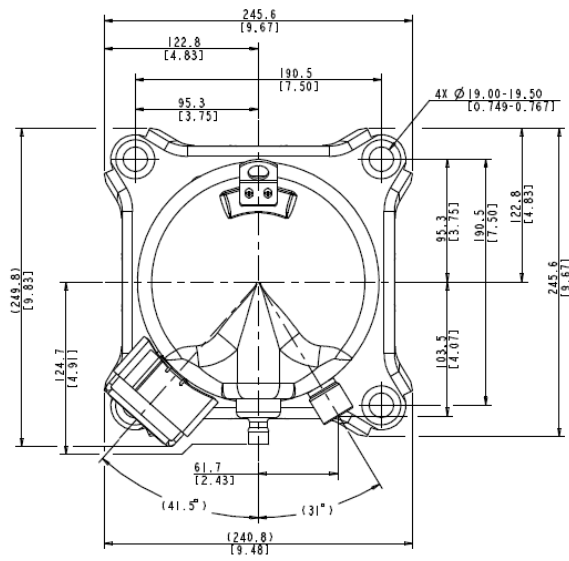
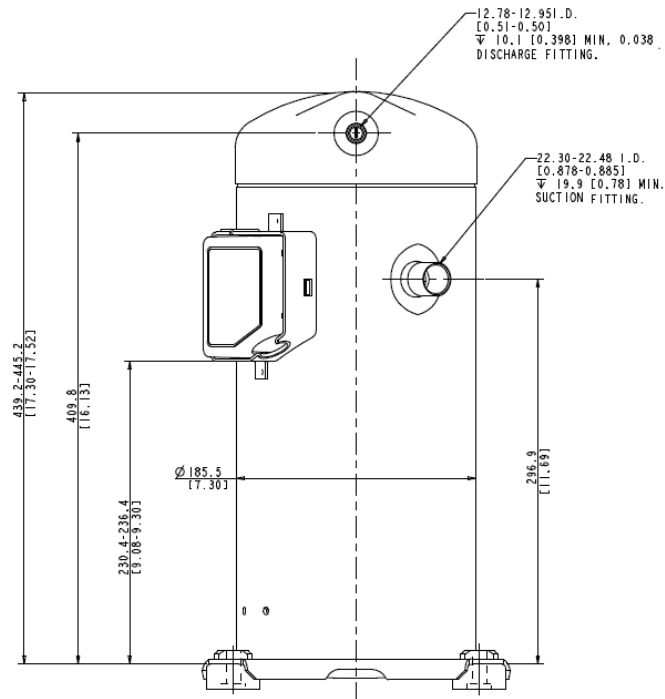

Модель: ZP61KCE-TFD

Снимок

